

納入仕様書

品名: スイベルスタンド

品番: TH8B

受領印欄

返却希望日までに御返却、または再提出の
御指示をお願い致します。御返却、御指示無き
時は御返却頂いたものとして扱わせて頂きます。

承認	品管	確認	作成

平成 21年 6月 23日

アルファテック株式会社

変更経歴

品名:スイベルスタンド(TH8B-A)

変更来歴番号は新規作成時はA
その後、変更することにB・C・Dとなる。

変更来歴番号	変更内容	変更理由	実施時期	備考
TH8B-A	新規作成		2009年 6月231日	

1.適用範囲

本仕様書は、プラズマテレビ 37V型 42V型 46V型 50V型の据え置き型スイベルスタンドに適用する。

2.品名 品番

品名：スイベルスタンド

品番：TH8B-A

3.製品仕様

(1)外観

スイベルスタンド(TH8B-2010-A)外形図による。

(2)製品色

黒色

(3)質量

本体 約 9.6Kg

個装箱 約 1.0Kg

(4)対応機種

対応機種一覧表による。

4.製品構成

(1)構成

製品の1台当たりの部品構成は下記の通りで、第6章の梱包仕様にて梱包の上納品致します。

スイベルスタンド本体	-----	1個
M5×20ナベ 3点セムス	-----	4個
六角穴付きボルト (M5 X 15)	-----	2個
取扱説明書	-----	1部

(2)材質

本体 SPHC(黒色塗装)

カバー ABS

機構部 SUM, ADC, POM

(3)安全性

本体にシャープエッジが無い構造であること。

(4)アームの動作範囲

- ・基本的には360°回転可能
- ・ストップピンの使用で左右それぞれ「15～90°」に規制可能

5.性能

プラズマテレビ 37V型 42V型 46V型 50V型を取り付けた場合、角度調節範囲のどの位置でも支持できていること。

耐久性：角度調節範囲を5,000回動作させても支持できていること。

6.製品荷姿

(1)製品表示

製品には、次の事項の表示を行う。

シリアル表示：外形図指定位置

(2)梱包

詳細は、添付図面による。

(3)シリアル番号仕様

製品にシリアル番号を下記の仕様にて印字する。

1. 印字場所：チルト傾斜機能付き壁掛け金具(TH8B-2010-A)外形図による。
2. 印字方法：シリアルラベル
3. 印字は、下記の通りとする。

シリアル番号は00001から始まり連番とする。

ラベルの大きさ:8mm×20mm

シリアルラベル詳細

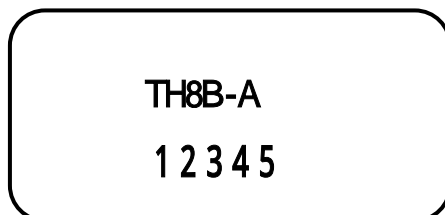

7. 製品保証

- ・保証期間 : 出荷日起算で12ヶ月間を保証期間とします。
 - ・保証方法 : 修理再納入あるいは 代替品納入とします。
- 但し、両者協議の上で納入者の責任による故障と判断された時に限ります。

8. 添付書類

外形図	スイベルスタンド(TH8B-2010-A)外形図	1部
梱包仕様	スイベルスタンド(TH8B-2002-A)梱包仕様	1部

8 7 6 5 4 3 2 1

バージョン				
ゾーン	バージョン	注記	日付	承認
	A	新規作成	2009/03/11	sato

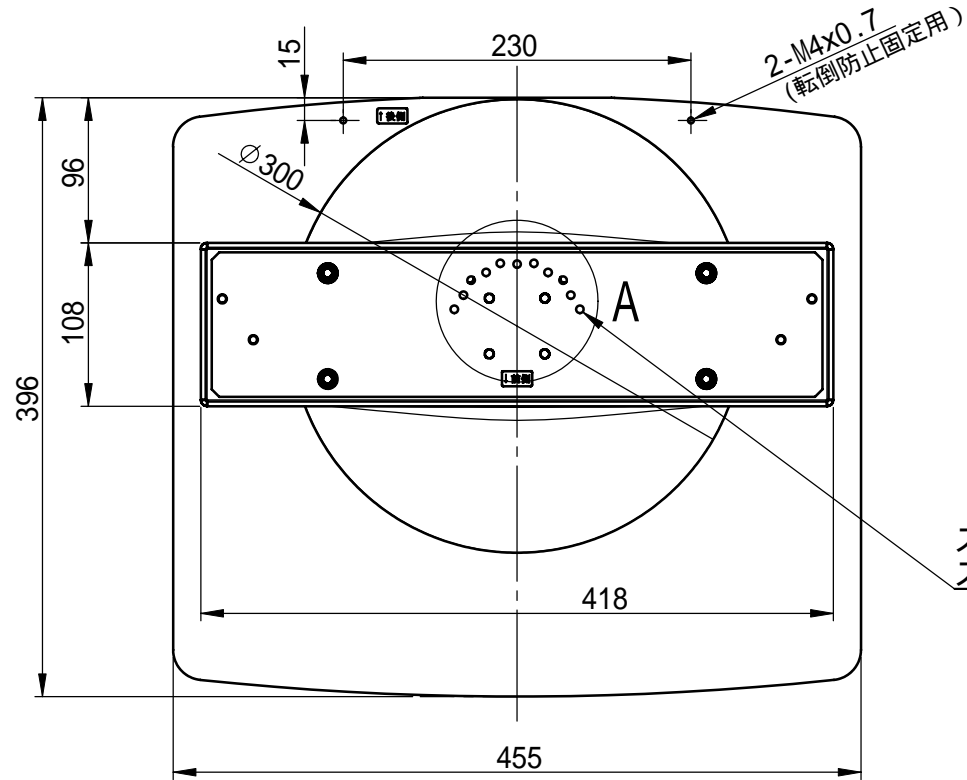

スィベル角度規制
ストッパーピン差込用穴

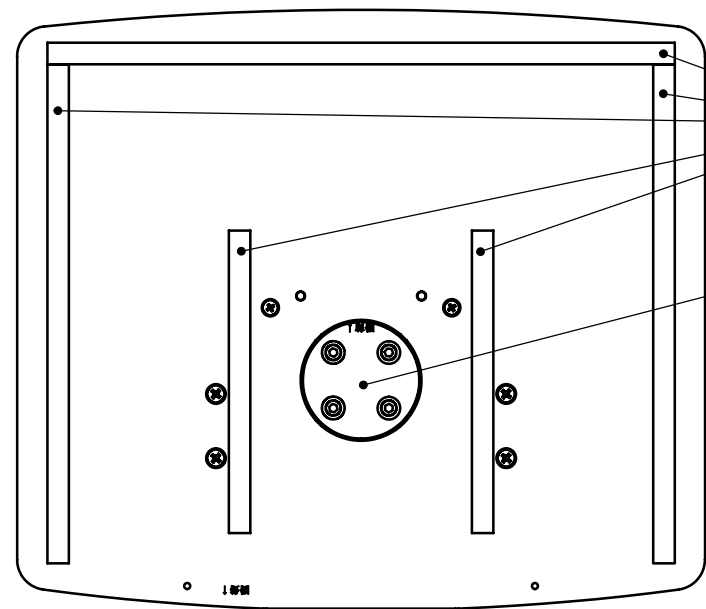
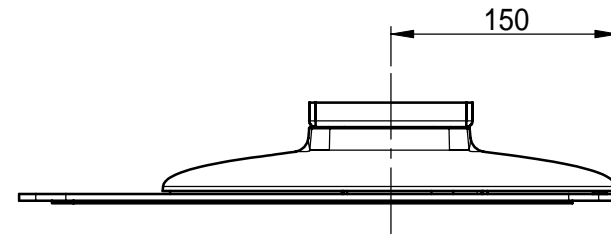
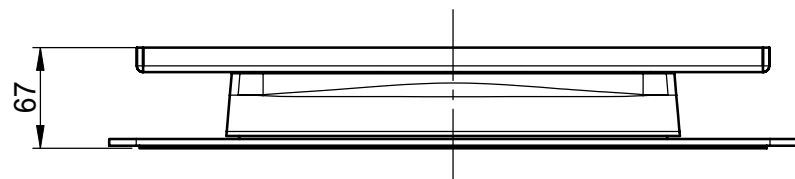

ゴム足

シリアルバル貼付位置

- 付属品
- ・ M5 × 20 ねじ (ワッシャー付) ...4個 (スタンドポール固定用)
 - ・ M5 × 15 六角穴付きボルト ...2個 (ストップピンとして使用)

	NAME	DATE	ALPHATEC	
DRAWN	saito	09.03.11	TITLE:	
CHECKED	sato	09.03.11	TH8B プラズマテレビ用 スィベルスタンド 外觀図	
ENG APPR.			SIZE	DWG. NO.
MFG APPR.			A3	TH8B-2010
Q.A.			SCALE: 1:5	REV
COMMENTS:				A
			SHEET 1 OF 1	

一般寸法公差	
6以下	0.1
6を越え 30以下	0.2
30を越え 120以下	0.3
120を越え 315以下	0.5
315を越え 600以下	0.6

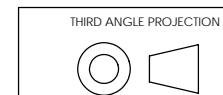

MATERIAL
FINISH
DO NOT SCALE DRAWING

8 7 6 5 4 3 2 1

リビジョン				
バージョン	リビジョン	注記	日付	承認
	A	新規発行	2009/03/11	sato

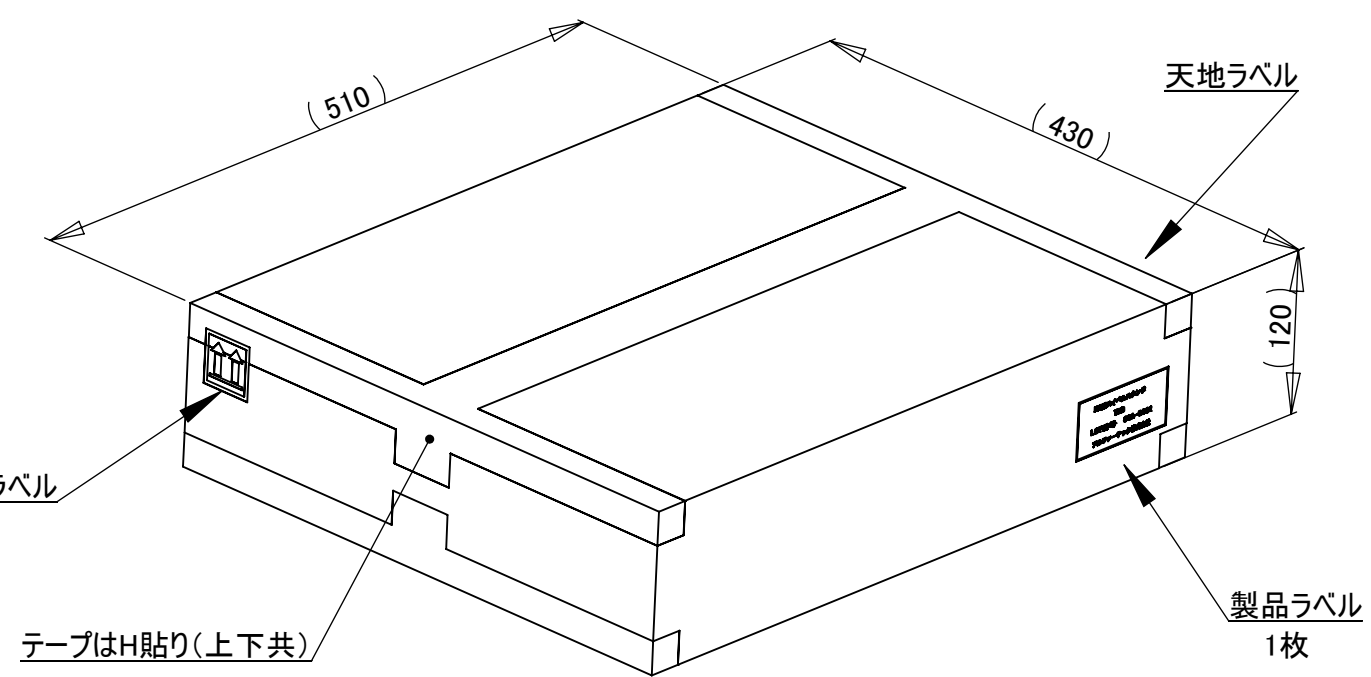
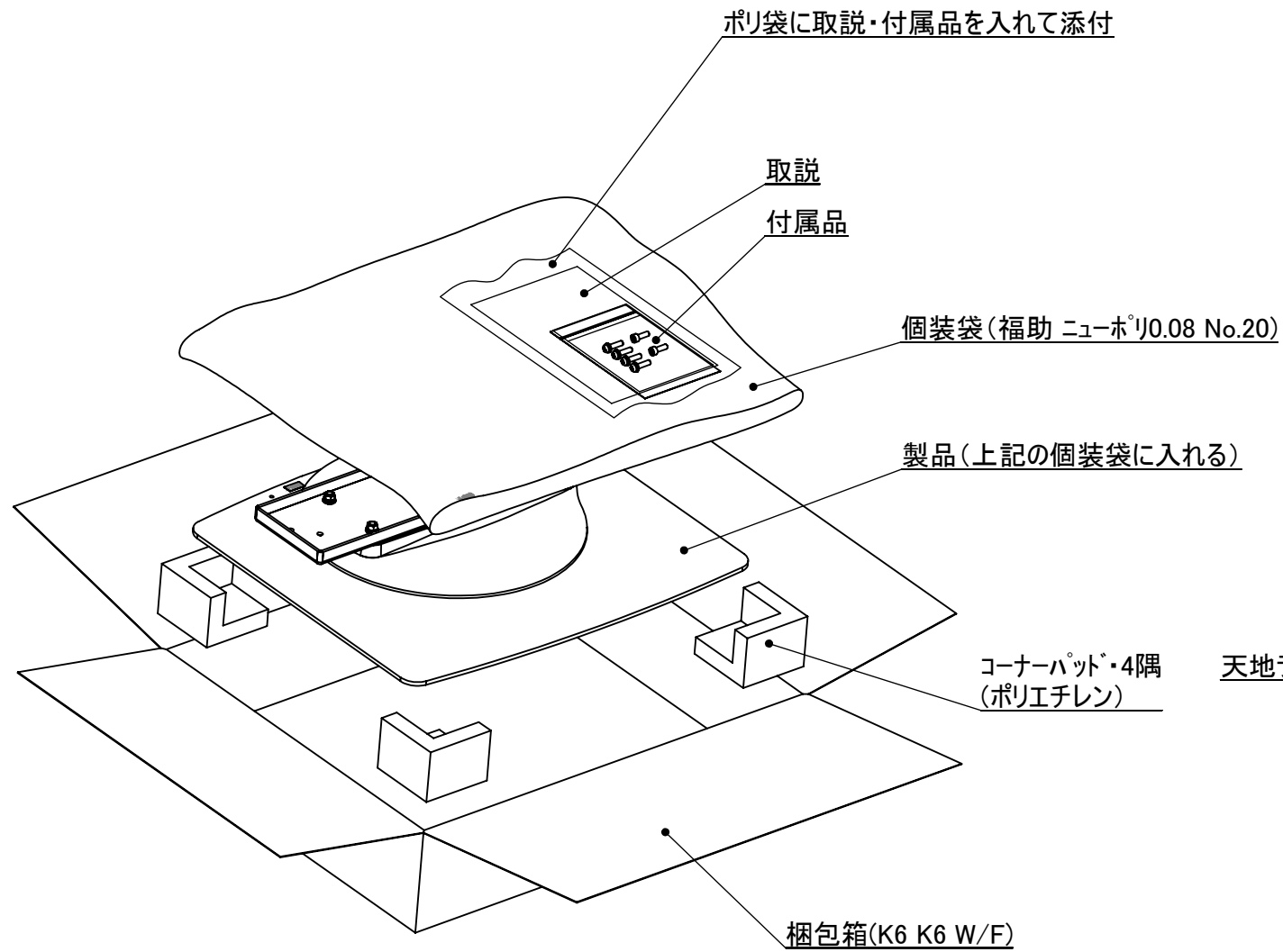

梱包重量: 10.6kg

2枚

一般寸法公差		
6以下		0.1
6を越え 30以下		0.2
30を越え 120以下		0.3
120を越え 315以下		0.5
315を越え 600以下		0.6

THIRD ANGLE PROJECTION

MATERIAL

FINISH

DO NOT SCALE DRAWING

NAME	DATE	ALPHATEC		
DRAWN	saito	09.03.11	TITLE:	
CHECKED	saito	09.03.11	TH8B 梱包仕様図	
ENG APPR.			SIZE	DWG. NO.
MFG APPR.			A3	TH8B-2002
Q.A.			SCALE: 1:5	REV
COMMENTS:				A
			SHEET 1 OF 1	